

Table des matières

	Page
Dimensions	P2
Choix / Options	P3
<hr/>	
Pièces de rechange	P4
<hr/>	
VN 2030	P5
<hr/>	
RN 3002	P6
<hr/>	
Branchement électrique	P7

Sous réserve de changements techniques ou tarifaires.

Toutes les mesures sont en mm (Inch).

Nos conditions de livraison sont en vigueur (voir annexe).

Tous les appareils de cette liste de prix sont certifiés CE.

Tous les prix sont en Euros (HT)

Validité de la liste de prix: A partir du 01.04.2011 jusqu'au 31.03.2012, pour autant que rien d'inattendu ne se produise.

Cette liste de prix annule la validité des listes de selection précédentes-

Aucune responsabilité ne saurait être prise en charge en cas d'erreur d'impression.

Biensûr des variantes d'appareils sont possibles en dehors des indications de cette liste de selection. Parlez SVP avec nos conseillers techniques.

Unité à décentrement vertical

Décalage de point de mesure
réglable **Série HFM 5**
Liste de selection



Dimensions

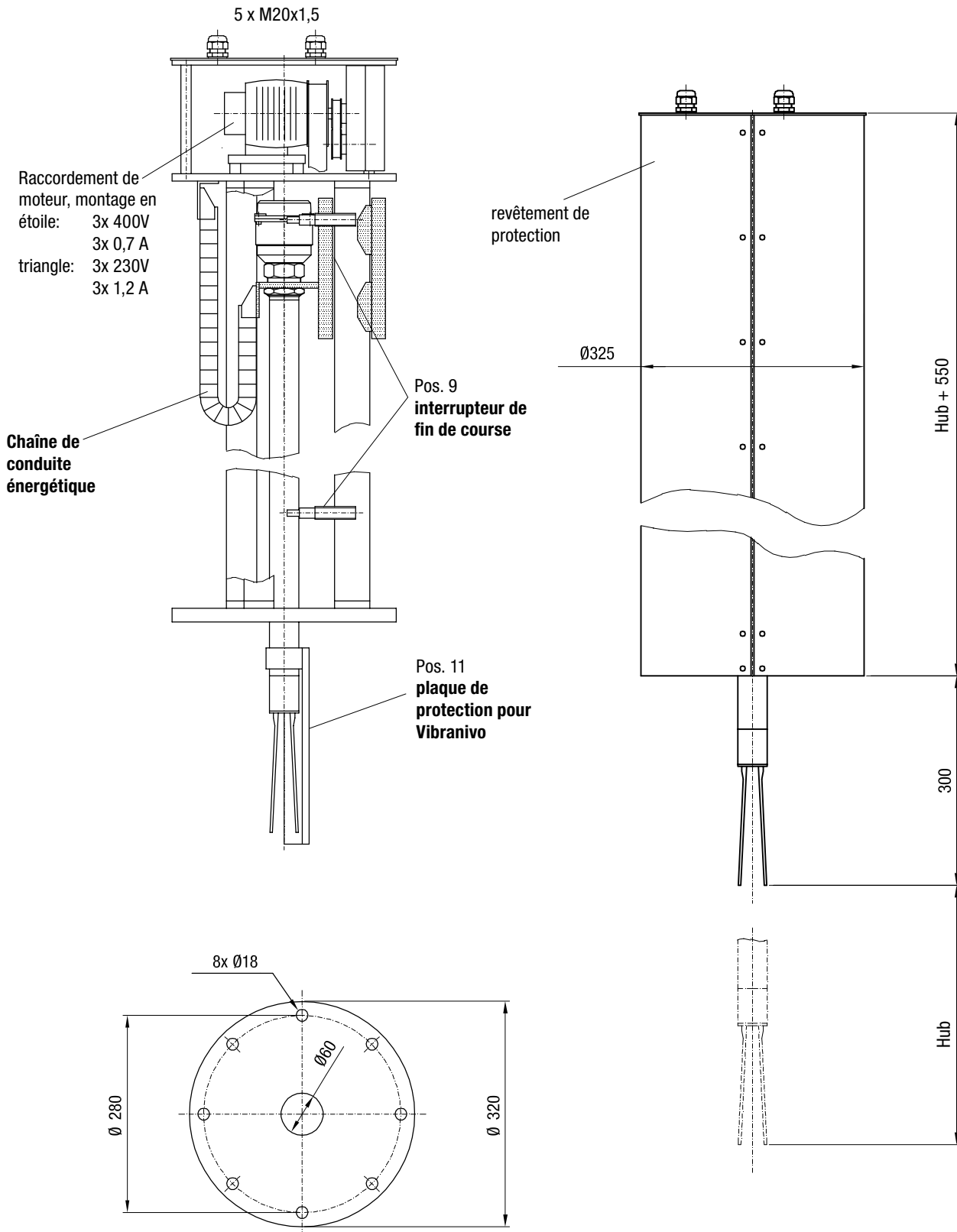

Simply working

Choix / Options HFM 5

Sélection

Appareil de base HFM 5

- Pos. 2 **Appareil suivant le niveau de mesure pour**
A Vibranivo 2030 (exclus du prix !)
B Rotonivo 3002 (exclus du prix !)
- Pos. 3 **Cours / élévation (max. 2500mm)**
Z chaque 100mm commencé

Cours / élévation
max. 2500mm

HFM 5	A	Z	-	L= <input style="width: 100px;" type="text"/> mm
Position	1	2	3	

← **Code de commande**

Des versions différentes sont possibles sur toutes les positions (Code: marqué d'un "Z")

Options

- Pos. 9 **Interrupteur fin de course**
IG0006 (2-fils, 10 - 250V AC/DC)
(détecteur de proximité inductif, fabricant IFM)
NF 15+U1+E2 (PNP, 10 - 30V DC)
(détecteur de proximité inductif, fabricant Pepperl + Fuchs)
3 S E3 200 - 1E (1u contacts secs)
(interrupteur de fin de course, fabricant Siemens)
IG 5401 (PNP, 10 - 36V DC)
(détecteur de proximité inductif, fabricant IFM)
- Pos. 11 **Tôle de protection pour Vibranivo**

Des versions différentes sont à demander

Unité à décentrement vertical

Décalage de point de mesure
réglable **Série HFM 5**
Liste de selection



Pièces de rechange

Pièces détachées

gm301001	Réducteur
hf301031	Courroie dentée (prix à 1m)
lg300003	Palier pour chariot
lg300100	Palier pour poulie
em302120	Potentiomètre
lg300120	Défecteur en feutre

Choix / Dimensions VN 2030

Sélection

Appareil de base VN 2030

- Pos. 4 **Alimentation électrique**
 D 18..50V DC PNP
 E 19..253V AC 19..60V DC Relais (SPDT)
- Pos. 7 **Longueur «L» du rallonge (inox 1.4301 (304))**
 Z à partir de 0mm pour chaque 100mm (3,94")
 («L» = Cours + 535mm)

Longueur «L» de la rallonge
300mm min., 4000mm max.

VN 2030	B	0	1		A	3	Z	1	-	L=	mm	← Code de commande
Position	1	2	3	4	5	6	7	8				

Des versions différentes sont possibles sur toutes les positions (Code: marqué d'un "Z")

Options

- Pos. 26 **Sensibilité élevée (>5g/l)**

Feuille de mesure VN 2030

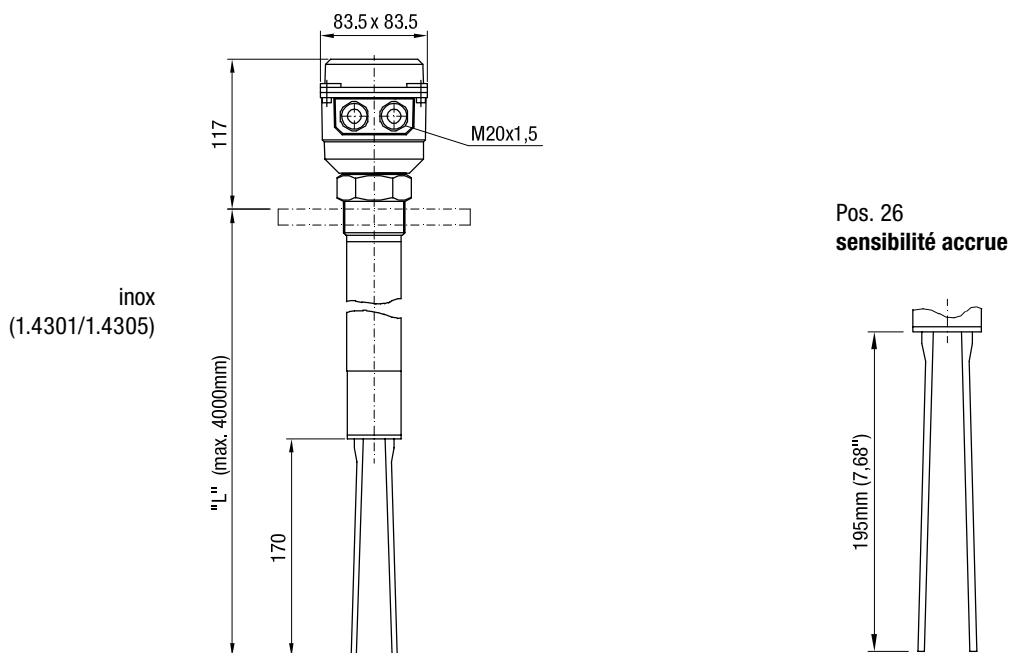

Choix / Dimensions RN 3002

Sélection

Appareil de base RN 3002

- Pos. 5 **Alimentation électrique**
- A 220..240V AC 50-60 Hz
 - B 110..120V AC 50-60 Hz
 - C 48V AC 50-60 Hz
 - D 24V AC 50-60 Hz
 - E 24V DC

- Pos. 8 **Longueur «L» de la rallonge (inox 1.4301 (304))**
- Z Chaque 100mm commencé
- («L» = Cours + 535mm)

RN 3002 **B** **0** **1** **1** **A** **3** **Z** **3** **I** - **L=** **mm** ← **Code de commande**

Position 1 2 3 4 5 6 7 8 9 10

Des versions différentes sont possibles sur toutes les positions (Code: marqué d'un "Z")

Feuille de mesure RN 3002

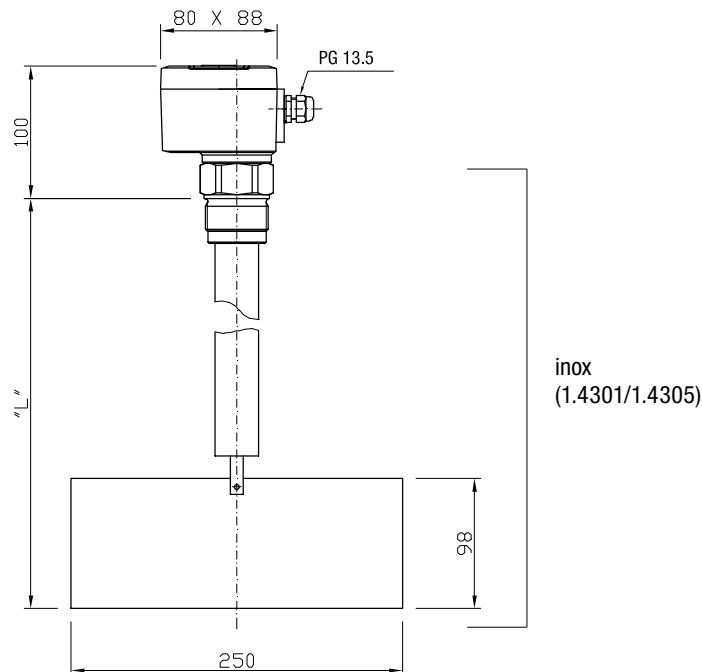

Unité à décentrement vertical

Décalage de point de mesure
réglable **Série HFM 5**
Liste de selection



Branchement électrique

Unité à décentrement vertical HFM 5

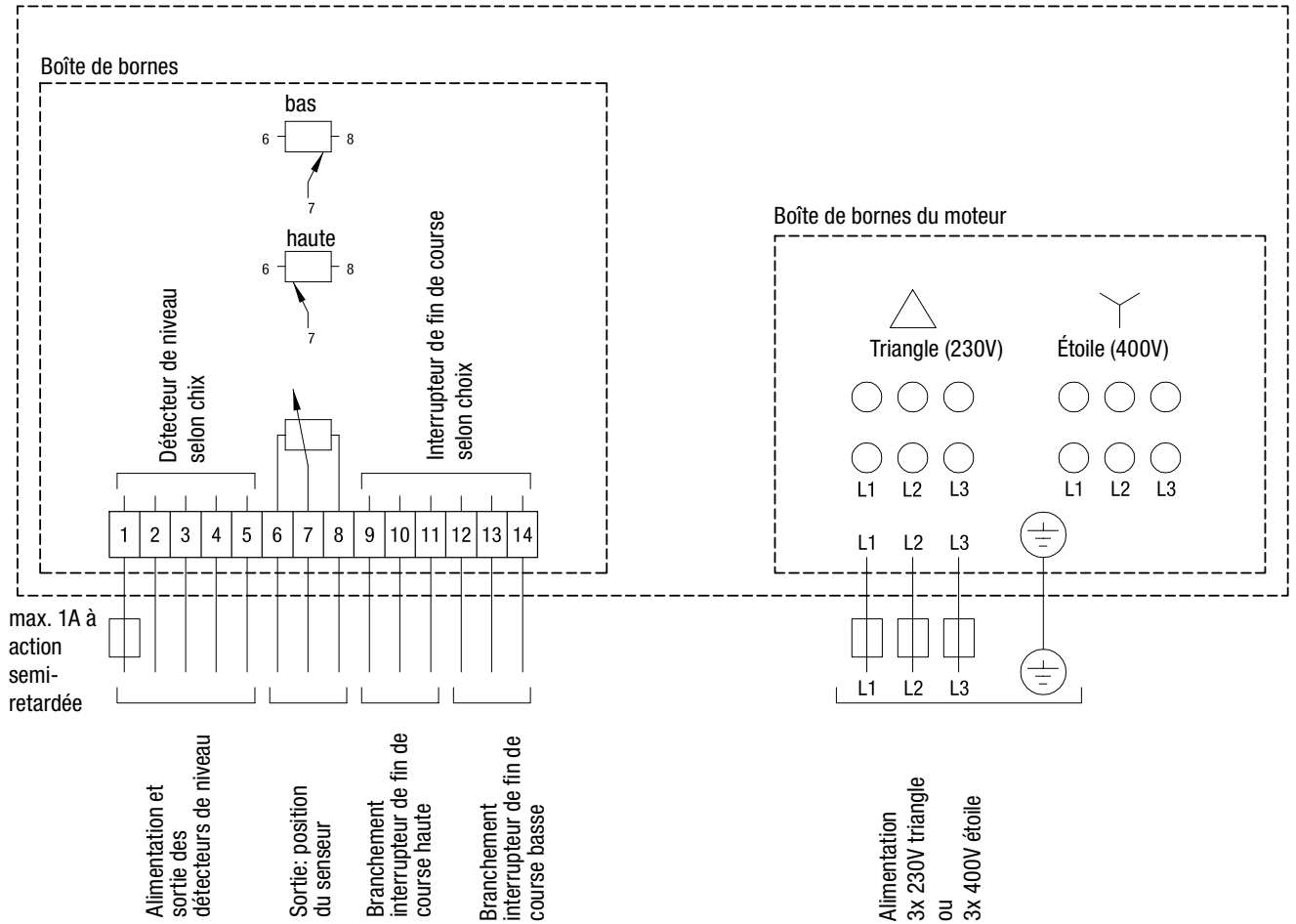

Unité à décentrement vertical

Décalage de point de mesure
réglable **Série HFM 5**
Liste de selection

